



راهنمای استفاده و نگهداری Base Support

Eden

دارای گواهی‌های استاندارد:

- EN 1865-5:2012
- EN 1789
- 10g Crash Test



تهیه شده توسط:

شرکت بهبود زیستمان آریا / HOSPILAB UK Co Ltd.

شماره‌های تماس با پشتیبانی:

تله‌فکس: ۰۲۱۶۶۵۶۹۰۶۸ همراه: ۰۹۱۲۲۷۷۸۶۲۲

ایمیل پشتیبانی فنی: hospilab.service@gmail.com

کد آمبولانس:

شاسی خودرو:

سریال Base Support:

تبریک برای انتخاب شما!

کمپانی STEM ضمن قدردانی از شما به علت انتخاب یکی از محصولات این شرکت یادآور می‌گردد که این شرکت در زمینه حمل و نقل و تحقیق بر روی لرزش‌های ناشی از حرکت آمبولانس بر روی بیمار پیشرو می‌باشد. تاریخچه و اعتبار شرکت ما تضمین کننده کیفیت انتخاب شما است. در واقع تمامی محصولات ما با بهترین مواد و کیفیت عالی تولید شده و به شما اطمینان می‌دهد که دارای استحکام کافی بوده و قابلیت اجرای تمام خواسته‌های شما را دارا می‌باشد. خواهشمند است بدون هیچگونه تردید، هرپرسی دارید با نماینده کمپانی STEM تماس حاصل نمایید و ما باکمال میل هرگونه توضیح و جزئیاتی که لازم باشد در اختیار شما قرار خواهیم داد.

ایمیل پشتیبانی فنی: hospilab.service@gmail.com

۲	(۱) اطلاعات عمومی
۲	(۱-۱) هشدارها
۲	(۲-۱) علائم
۳	(۲) مشخصات و اطلاعات فنی Base Support
۳	(۲-۱) شناسایی
۳ و ۴	(۲-۲) جدول اطلاعات فنی
۴	(۲-۲-۱) موقعیت مرکز نقل
۵	(۲-۳) مورد کاربرد
۵	(۲-۴) استفاده نامناسب
۵	(۲-۵) دستگاه‌های پیشنهادی برای حمل بیمار
۶	(۳) ایمنی
۶	(۳-۱) پیش‌نیازهای اپراتور
۶	(۲-۳) دستگاه‌های ایمنی و هشداردهنده
۶	(۳-۳) احتیاط‌های لازم
۶	(۳-۳-۱) حرارت
۷	(۳-۳-۲) موقعیت نادرست و فشار زیاد
۷	(۳-۴) روش مواجهه با موقعیت اضطراری (خرابی دستگاه)
۷	(۳-۴-۱) خلاص کردن سینی Base Support
۷	(۳-۴-۲) سوار و پیاده کردن برانکاردر در صورت خرابی Base Support
۸	(۴) دستورالعمل‌های عملیاتی
۸	(۱-۴) ابزار هدایت و کنترل
۸	(۴-۱-۱) صفحه کنترل
۹	(۴-۱-۲) نحوه آزادسازی کشویی سینی Base Support
۹	(۴-۱-۳) کلید کنترل انتهایی
۱۰	(۴-۲) کاربری
۱۰	(۴-۲-۱) Base Support غیرفعال کردن
۱۰	(۴-۲-۲) حرکت به پهلوها
۱۱	(۴-۲-۳) تنظیم ارتفاع بارگیری
۱۲	(۴-۲-۴) سوار / پیاده کردن برانکاردر
۱۲	(۴-۲-۵) توصیه‌هایی برای کارکنان پزشکی و پیراپزشکی
۱۳	(۴-۳) عیب‌یابی
۱۴	(۴-۴) نگهداری و تعمیر
۱۴	(۴-۴-۱) نمودار نگهداری و تعمیرات منظم
۱۵	(۵) پشتیبانی فنی
۱۵	(۵-۱) آدرس‌های موجود برای گرفتن پشتیبانی فنی
۱۵	(۵-۲) قطعات یدکی

(۱) اطلاعات عمومی

(۱-۱) هشدارها

- بهتر است خریدار پس از دریافت کالا از صحت سفارش خود با توجه به تاییدیه‌ها، مدارک حمل و نقل، مواد حمل شده و مواد سفارش شده اطمینان حاصل نماید.
- علاوه بر آن خریدار می‌بایست از سلامت موادی که در طول حمل و نقل ممکن است صدمه دیده باشند با توجه به صحت بسته‌بندی، عدم شکستگی و تغییر شکل اطمینان حاصل نماید.
- خریدار و فروشنده موظف هستند در صورت مشاهده هر گونه موارد خلاف قاعده، طرف دیگر را مطلع نمایند.



هشدار!

کاربری EDEN Base Support منحصر ا توسط

پرسنل‌هایی که دوره استفاده از این دستگاه را گذرانده‌اند مجاز می‌باشد.

قبل از انجام هر گونه عملیات بر روی این دستگاه مطالعه دفترچه راهنما الزامی است.



- این سند فنی روش استفاده از این محصول را به اپراتورهای مجاز به استفاده از دستگاه نشان می‌دهد. لطفا قبل از استفاده از دستگاه این کتابچه راهنما را عمیقا و با دقت زیاد مطالعه نمایید.
- شرکت STEM و نماینده آن هیچگونه مسئولیتی در قبال خسارات وارد شده به افراد و دستگاه‌هایی که ناشی از عدم انطباق با دستورالعمل‌های موجود در این کتابچه می‌باشد را نمی‌پذیرد.

(۱-۲) معرفی سیستم Base Support

- دستگاهی است که به عنوان کاهش دهنده ضربات انتقالی از جاده‌ها توسط آمبولانس در حال حرکت به برانکاردر طراحی شده و از ایجاد صدمات ناشی از این ضربه‌ها به بیمار یا نوزاد داخل Incubator جلوگیری می‌کند.
- سیستم فوق بر روی کف آمبولانس نصب می‌شود.

(۱-۳) علائم

<u>اخطار مهم برای جلوگیری از صدمه دیدن کاربر و یا دستگاه</u>	
<u>اطلاعات عمومی</u>	

۲) مشخصات و اطلاعات فنی Base Support

۲-۱) شناسایی

هر Base Support به وسیله یک پلاک فلزی (نصب شده روی دستگاه) که تمام اطلاعات مربوطه بر روی آن نوشته شده معرفی شده است. محل نصب این پلاک در قسمت انتهایی (سمت پا) زیر سینی متحرک می باشد.



اطمینان حاصل نمایید که این پلاک هرگز از مکانش جدا نشده و همیشه به صورت خوانا باشد. اگر این پلاک صدمه دیده است لطفاً به سرعت درخواست نسخه ای دیگر از آن را به شرکت ارسال نمایید. Base Support بدون پلاک شناسایی نمیتواند قابلیت پشتیبانی را داشته باشد.



۲-۱) جدول اطلاعات فنی

۵۸۵ میلیمتر	حداکثر ارتفاع سینی برانکار
۳۲۶ - ۵۵۵ میلیمتر	حداقل و حداکثر ارتفاع سینی از کف آمبولانس
۵۷۸ میلیمتر	حداکثر عرض
۱۹۸۵ میلیمتر	حداکثر طول
۸۵۵ میلیمتر	حداکثر اندازه حرکت کشویی سینی
۲۰۰ میلیمتر	حداکثر اندازه حرکت عرضی (قابل قفل شدن در تمام موقعیت ها)
۱۴۲ کیلوگرم	وزن کلی بدون بسته بندی
۳۰۰ کیلوگرم	حداکثر وزن قابل تحمل در حالت Suspension دستگاه
۳۵۰ کیلوگرم	حداکثر وزن قابل تحمل در حالت ثابت (پایینترین ارتفاع سینی)
۱۵ درجه	حداکثر زاویه شیب (پا بالا)
۱۳/۵ درجه	حداکثر زاویه شیب (سر بالا)
۱۳/۵ درجه	حداکثر زاویه شیب جهت سوار و پیاده کردن برانکار
۲ ثانیه	زمان لازم جهت تغییر وضعیت از حالت Suspension به بالا (ثابت) با بار ۳۰۰ کیلوگرمی
۱۲ ثانیه	زمان لازم جهت رسیدن به وضعیت Suspension با بار ۳۰۰ کیلوگرمی
۱۲ ثانیه	زمان لازم جهت تغییر وضعیت از حالت پایین (ثابت) به بالا (ثابت) با بار ۳۰۰ کیلوگرمی
۱۰۰ آمپر ساعت	حداقل جریان باتری
۱۰ - ۱۳ ولت	محدوده های ولتاژ کار باتری
۴۹ آمپر	جریان مصرفی در حالت Suspension (حداکثر زمان = ۲۵ ثانیه) با بار ۳۰۰ کیلوگرمی
۴/۷ آمپر	جریان مصرفی در حالت بدون Suspension
۵۰-۰ درجه سانتیگراد	حداقل / حداکثر محدوده درجه حرارت کار دستگاه
۱/۵ لیتر	ظرفیت مخزن روغن

اطلاعات درج شده در جدول بالا برای سازنده الزام آور نبوده و ممکن است بدون اطلاع برای تولیدات آتی تغییر داده شوند.

برای شفاف سازی و دریافت هرگونه اطلاعات با نماینده شرکت STEM تماس حاصل نمایید.



موقعیت مرکز ثقل (۲-۲-۱)

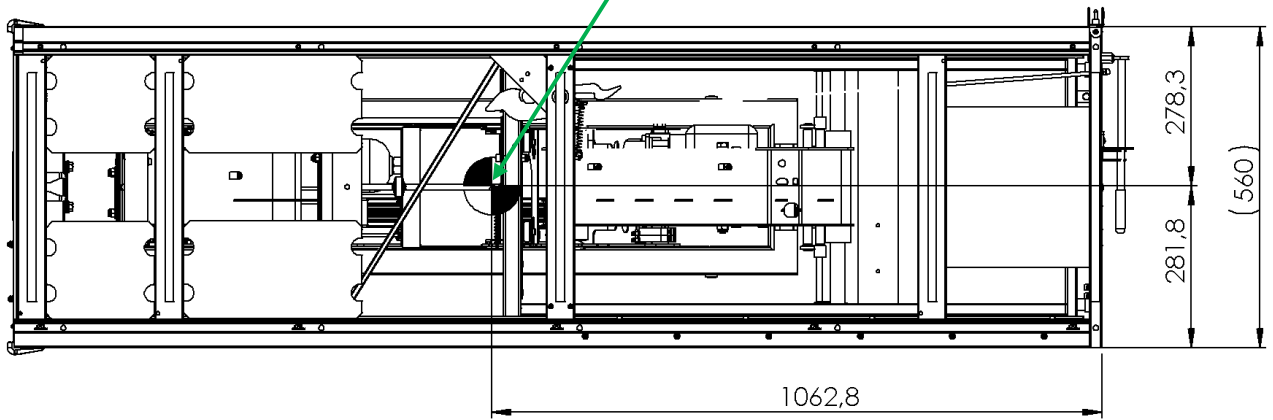
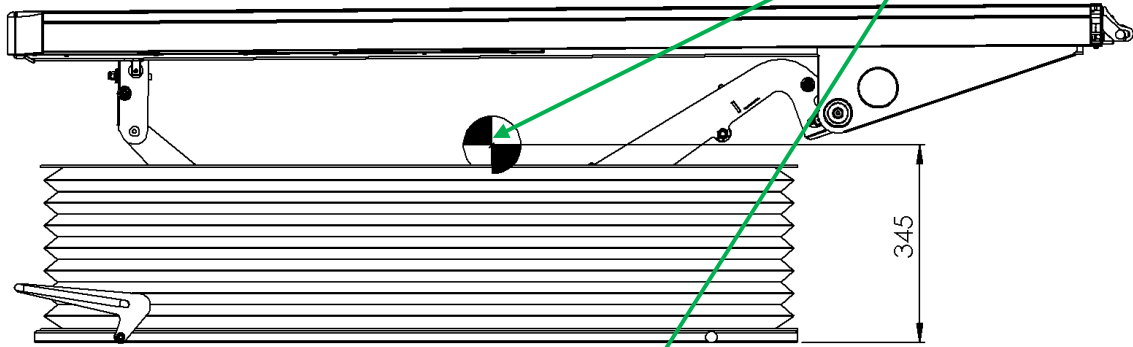



مورد کاربرد (۲-۳)

دستگاه EDEN یک Base Support با سیستم Suspension است که به منظور کاهش ضربات انتقالی جاده از طریق آمبولانس در حال حرکت به بیمار (بزرگسالان بر روی برانکاردر و یا نوزاد داخل Incubator) طراحی شده است.	
-----------------------------------------------------------------------------------------------------------------------------------------------------------------------------------------------------	-------------------------------------------------------------------------------------

استفاده نامناسب (۲-۴)

لطفاً به موارد زیر با دقت توجه نمایید :

<ul style="list-style-type: none"> • پس از فعال کردن سیستم Suspension، برانکاردر حامل بیمار را از روی سیستم بردارید. زیرا در اینصورت تخت دستگاه ناگهان به سمت بالا حرکت خواهد کرد. • به افرادی که با نحوه کار سیستم آشنایی نداشته و مورد تایید نیستند اجازه کاربری ندهید. • از بکارگیری هرگونه دستگاه یا تجهیزاتی که ممکن است در عملکرد صحیح سیستم اختلال ایجاد کرده و یا مانع حرکت آن شود جلوگیری نمایید. 	
---------------------------------------------------------------------------------------------------------------------------------------------------------------------------------------------------------------------------------------------------------------------------------------------------------------------------------------------------------------------------------------------------------------------------------------------	-------------------------------------------------------------------------------------

شرکت STEM و نماینده آن هیچگونه مسئولیتی در قبال خرابی‌های ایجاد شده بر اثر موارد فوق را متقبل نخواهد شد.	
----------------------------------------------------------------------------------------------------------	-------------------------------------------------------------------------------------

دستگاه‌های پیشنهادی برای حمل بیمار (۲-۵)

برای بهره‌برداری کامل و بهینه از این Base Support توصیه می‌گردد که از برانکاردهای طراحی شده دارای استاندارد برای کمک‌های اولیه با مشخصات زیر استفاده گردد:

- برانکاردر همراه با تrolley:

از مدل‌های طراحی شده و متناسب با ارتفاع بارگیری آمبولانس (هم ارتفاع و یا بلندتر از کف آمبولانس) استفاده نمایید. این مطلب در آسان‌تر شدن حمل بیمار به داخل آمبولانس بسیار مهم می‌باشد.

- برانکاردر بدون تrolley:

ملزومات مشخصی برای قرارداد این نوع برانکاردر بر روی سیستم Base Support ارائه نشده است بنابراین برانکاردهای نامبرده قابل استفاده روی این سیستم نیستند.

- Incubator (دستگاه حمل نوزاد):

از مدل‌هایی استفاده نمایید که پس از جایگذاری روی Base Support، ثابت بوده و فاقد حرکات طولی و عرضی (در زمان حمل و نقل) باشند.

برانکاردر یا Incubator باید روی Base Support در حالت Suspension و مطابق با مشخصات ارائه شده از طرف تولیدکنندگان نصب شده باشد، به طوری که سازگار با ساختار سیستم Base Support نیز باشد. ما پیشنهاد می‌کنیم برای دریافت اطلاعات در مورد نحوه قفل کردن برانکاردر یا Incubator با پشتیبانی فنی شرکت یا کارخانه سازنده آن وسایل تماس بگیرید. شرکت STEM و نماینده آن در قبال سیستم‌های قفل بدون استانداردهای لازم یا عدم توانایی تحمل وزن ۳۰۰ کیلوگرمی هیچگونه مسئولیتی به عهده نخواهد گرفت.	
----------------------------------------------------------------------------------------------------------------------------------------------------------------------------------------------------------------------------------------------------------------------------------------------------------------------------------------------------------------------------------------------------------------------------------------------------------------------------------------	---------------------------------------------------------------------------------------

(۳) ایمنی

(۳-۱) پیش نیازهای اپراتور

هشدار!	
- استفاده از EDEN Base Support منحصرأً برای پرسنل‌هایی که دوره استفاده از این دستگاه را گذرانده اند مجاز می‌باشد. - قبل از انجام هرگونه عملیات بر روی دستگاه لازم است دفترچه راهنما را به دقت مطالعه نمایید.	

جدول زیر رابطه بین نوع عملیات و کاربرمجاز برای کار با دستگاه را نشان می‌دهد.

نوع عملیات	کاربر مجاز
کار با دستگاه	پزشک و کمک پزشک (بهبار)
نصب و نگهداری	نصاب مکانیک و الکتریک

(۳-۲) دستگاه‌های ایمنی و هشدار دهنده

	<ul style="list-style-type: none"> • خارج کردن و غیرفعال کردن سیستم‌های ایمنی و هشدار دهنده از دستگاه اکیداً ممنوع میباشد. • سیستم‌های ایمنی را مطور مرتب کنترل کنید.
--	-----------------------------------------------------------------------------------------------------------------------------------------------------------------------------------------------

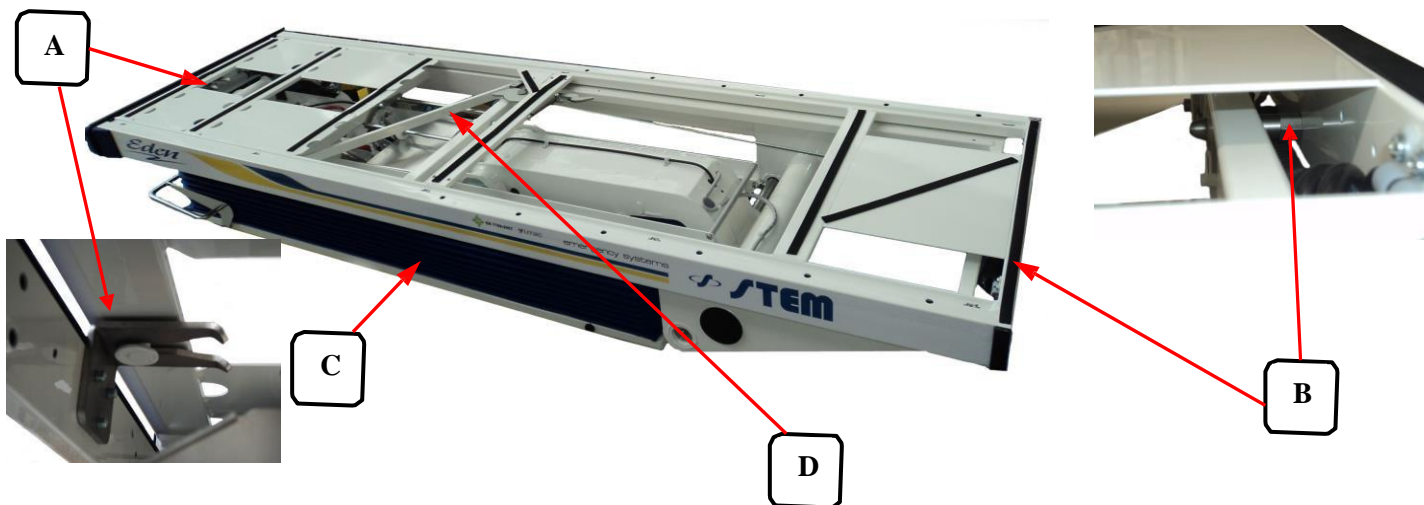

- (A و B) : تجهیزات قفل کننده (در حالت ثابت شدن دستگاه)
 (C) : آکاردئونی دستگاه
 (D) : دستگاه ایمنی بازکننده سینی برانکارد

(۳-۳) احتیاط‌های لازم

(۳-۳-۱) حرارت

هشدار!	
دمای Electro Valves (شیرهای الکتریکی) می‌تواند به ۷۰ درجه سانتیگراد برسد. در صورت نیاز به عملیات تعمیراتی، از وسایل محافظ مانند دستکش استفاده نمایید.	

موقعیت نادرست و فشار زیاد (۳-۳-۲)

در طول سوار و پیاده کردن برانکارد حامل بیمار به داخل آمبولانس (صفحه ۱۲ بخش ۴-۲-۴ را ببینید) اپراتور می بایست برانکارد را به همراه بیمار حمل کرده و آن را روی Base Support قرار دهد. اپراتور باید برای تحمل این وزن از فشار بیش از حد به خود اجتناب کرده و در صورت سنگین بودن بیمار این کار:

حتما می بایست توسط دو اپراتور صورت پذیرد.

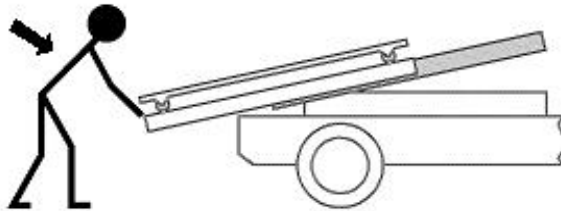
روش مواجهه با خرابی دستگاه (۳-۴)

در صورت خرابی دستگاه عملیات اضطراری حتما می بایست **توسط دو اپراتور** صورت پذیرد.

خلاص کردن سینی Base Support (۳-۴-۱)

اگر Base Support در پایین ترین موقعیت افقی قرار نداشته باشد، حتما قلاب مسدود کننده سینی بسته است. برای آزاد کردن قلاب از روش دستی استفاده کنید:

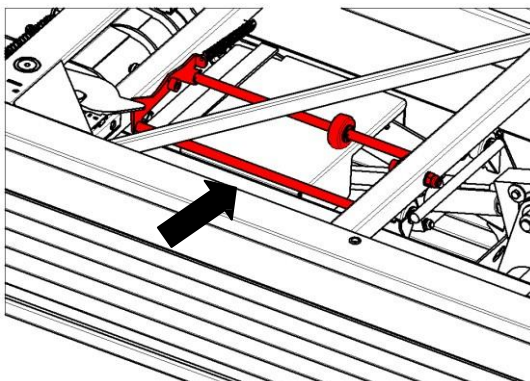

- سینی Base Support را در مرکز و یا موقعیت راست قرار دهید.
- دست خود را زیر سینی برده و دسته را به پایین فشار دهید.
- در حالیکه دسته را به طرف پایین فشار داده و نگاه داشته‌اید، اپراتور دوم می تواند سینی را با خلاص کردن (آزاد کردن) دسته پایینی (قسمت قرار گیری پا) آزاد کند.
- به محض آزاد شدن سینی، دست خود را از روی دسته زیر سینی بردارید.

سوار و پیاده کردن برانکارد در صورت خرابی Base Support (۳-۴-۲)

در صورت خرابی یکی از ادوات کنترل مانند Control Panel، سیستم در موقعیت پیاده کردن برانکارد (صفحه ۱۲ بخش ۴-۲-۴) قرار نمی گیرد.

هشدار!

- در صورت خرابی دستگاه قبل از برداشتن بیمار از روی برانکارد، بررسی شرایط Base Support الزامی است، به ویژه:
- موقعیت سینی برانکارد
 - وزن برانکارد + مریض
 - وضعیت منطقه و یا ناحیه‌ای که عملیات سوار/پیاده کردن انجام میگیرد. (تفاوت در ارتفاع، شیب، سطح جاده و غیره)



۴) دستورالعمل‌های عملیاتی

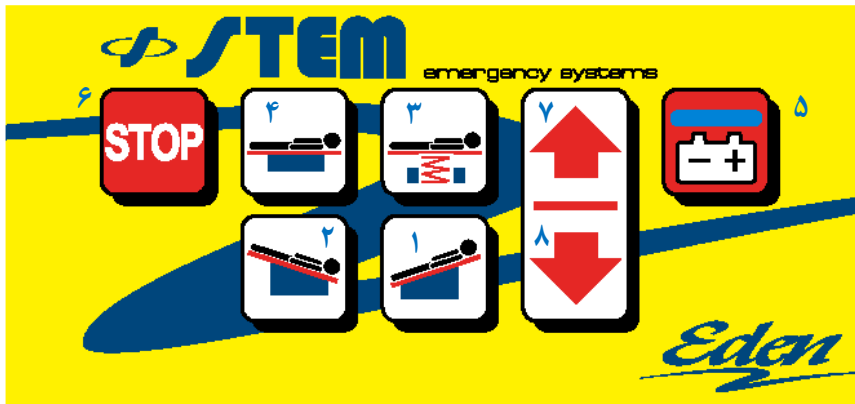

۴-۱) ابزار هدایت و کنترل
Control Panel (۴-۱-۱)

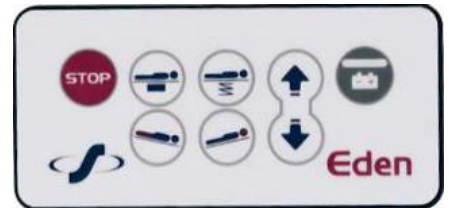

عملکرد	دکمه کنترل پنل
<p>موقعیت سر بالا با فشردن این دکمه سر برانکاردر با شیب حداکثر ۱۳/۵ درجه به سمت بالامی رود.</p>	
<p>موقعیت پا بالا با فشردن این دکمه انتهای برانکاردر با شیب حداکثر ۱۵ درجه به سمت بالامی رود.</p>	
<p>حالت Suspension با فشردن این دکمه Suspension خودتنظیم فعال می شود. - ابتدا موقعیت برانکاردر در وضعیت کاملا افقی قرار می گیرد. - سپس حد Suspension متناسب با وزن بیمار، طی ۱۶ ثانیه بصورت خودکار تنظیم می شود.</p>	
<p>موقعیت افقی فشردن این دکمه به ترتیب باعث انجام این اعمال می گردد: ۱- اگر Base Support در حالت Suspension باشد، این عملکرد غیر فعال می شود. ۲- سطح Base Support به حالت کاملا افقی تراز می شود.</p>	
<p>نشانهگر باتری (علامت دورنگ) علامت ثابت سبز نشان می دهد که باتری شارژ دارد و اینکه همه چیز مرتب است. علامت قرمز به همراه صدا نشان می دهد که باتری ککش ندارد و اشکال Base Support باید رفع شود. (برای رفع عیب به صفحه ۱۳ بخش ۴-۲ "عیب یابی" رجوع کنید)</p>	
<p>توقف این دکمه تمامی عملکردها را خاموش می کند، باتری را از Base Support جدا می کند و سطح دستگاه را تا حداقل تعیین شده، پایین می برد.</p>	
<p>بالا وقتی این دکمه فشرده می شود، سطح دستگاه تا حداکثر اندازه تعریف شده بالا می آید.</p>	
<p>پایین وقتی این دکمه فشرده می شود، سطح دستگاه تا حداقل اندازه تعریف شده پایین می رود.</p>	

نحوه آزادسازی کشویی سینی Base Support (۴-۱-۲)

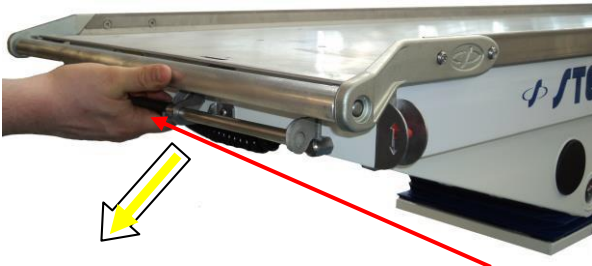

- ۱- با کشیدن دستگیره اهرم، قفل سینی کشویی را خلاص کنید. (دستگیره سیاه رنگ اهرم خلاص کن در انتهای سینی کشویی قرار دارد)
- ۲- کشیدن دستگیره اهرم باعث می شود Base Support بصورت اتوماتیک در پایین ترین سطح افقی قرار گیرد.
- ۳- هنگامی که Base Support در پایین ترین سطح قرار گرفت، مجدداً با کشیدن دستگیره، سینی آزاد شده، می تواند روی کشویی حرکت کرده و خارج شود.

کلید کنترل انتهایی (۴-۱-۳)

این کلید بالا و پایین رفتن برانکاردها را از سمت انتهای سینی کنترل می کند.

توجه! : این کلید فقط در صورت بیرون بودن سینی عمل خواهد نمود.

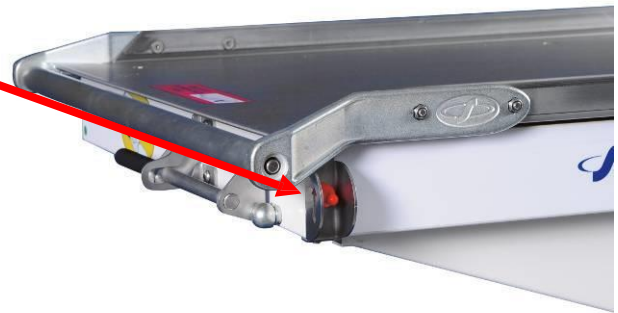







بالا	
سینی بیرون آمده، بالا می آید تا اینکه در حالت افقی به موقعیتی برسد که بتواند به داخل برگردد.	
پایین	
سینی بیرون آمده، پایین می رود تا اینکه به موقعیت سوار و پیاده کردن برانکاردها برسد.	

کاربری (۴-۲)
فعال / غیر فعال کردن Base Support (۴-۲-۱)

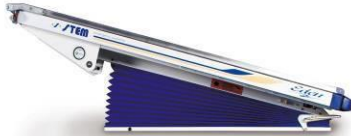
برای فعال کردن هر کدام از عملکردها، لازم است که سینی به داخل رفته و قفل شود. سپس می‌توانید عملکرد مورد نظر را بوسیله فشردن دکمه مربوطه فعال کنید. (بخش‌های (۴-۱-۱) تا (۴-۱-۳) "صفحه ۹ و ۸" را ببینید)

خلاصه عملکرد سیستم

 	 
  <p>در هر حالتی به غیر از Suspension، با فشردن هر یک از این دکمه‌ها و نگاه داشتن آن، Base Support بالا یا پایین می‌رود و با برداشتن فشار از روی دکمه در هر ارتفاع که مایل باشید ثابت باقی می‌ماند.</p>	  <p>عملکرد Suspension فقط در موقعیت افقی فعال می‌شود. شما می‌توانید برای برگرداندن Base Support از هر موقعیت دیگری به حالت افقی این دکمه را فشار دهید.</p>

- در زمانی که دستگاه فعال می‌باشد، اگر باتری حتی برای یک لحظه قطع بشود، Base Support به موقعیت پایین خواهد رفت و برای ایجاد امکان پیاده کردن برانکار در هر حالتی، کمی شیب دار خواهد شد.
- بدون فشردن دکمه STOP در توقف‌های طولانی، بعد از ۲ ساعت عدم فعالیت، Base Support وارد وضعیت Stand-By می‌شود. ولی با فشردن هر دکمه‌ای، عملکرد مورد نظر را فعال خواهد کرد.



- در زمان حرکت آمبولانس، برای جلوگیری از وارد شدن ضربات جاده به بیمار یا نوزاد درون Incubator، دستگاه را همواره در حالت تعلیق نگاه دارید.
- در صورت نیاز به برداشتن بیمار از روی Base Support در حالی که سیستم در حالت Suspension می‌باشد، ابتدا می‌بایست دکمه STOP روی Control Panel فشرده شده و **پس از حصول اطمینان از ثابت شدن دستگاه**، بیمار را داخل آمبولانس از روی Base Support برداشته و یا جابه‌جا نمایید. زیرا با برداشتن برانکار از روی آن بدون فشردن دکمه STOP، دستگاه یک حرکت ناگهانی به طرف بالا خواهد داشت.



۴-۲-۲ حرکت به پهلوها

Base Support می‌تواند به طرفین (چپ و راست) به اندازه ۲۰ سانتی متر حرکت کرده و در هر موقعیتی بین آن قفل گردد.

پدال خلاص کن را به سمت پایین (در تصویر) فشار داده و Base Support را به سمت چپ یا راست حرکت دهید. زمانی که شما پدال را آزاد می‌کنید، Base Support بلافاصله قفل می‌شود.



۴-۲-۳ تنظیم ارتفاع Patient Loading/Unloading height

برای تنظیم ارتفاع Loading/Unloading :

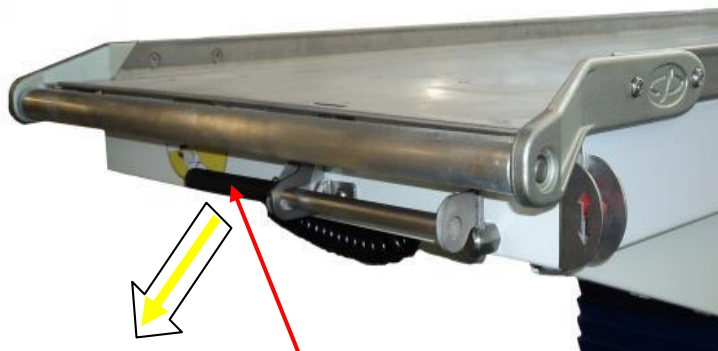
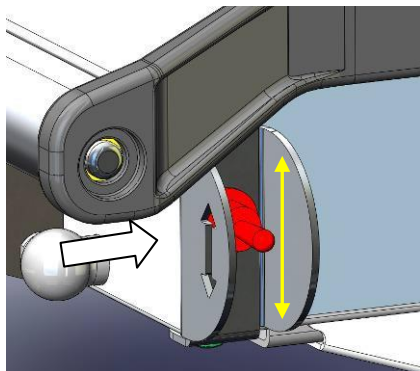

۳- با استفاده از کلید کنترل انتهایی، ارتفاع بارگیری (H) را تنظیم کنید. برانکارد را ثابت کرده و زاویه شیب را برای سهولت بارگیری تنظیم کنید.

۲- مجدداً دستگیره را کشیده و سینی را نیز به سمت بیرون بکشید تا در حالت افقی "کاملاً بیرون" قفل بشود.

۱- دستگیره مشکی اهرم خلاص کن سینی را که در انتهای Base Support قرار گرفته، بکشید. در نتیجه سیستم در حالت افقی به سمت پایین حرکت کرده و اجازه می‌دهد سینی بیرون بیاید.

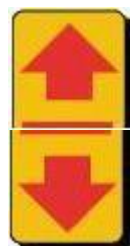
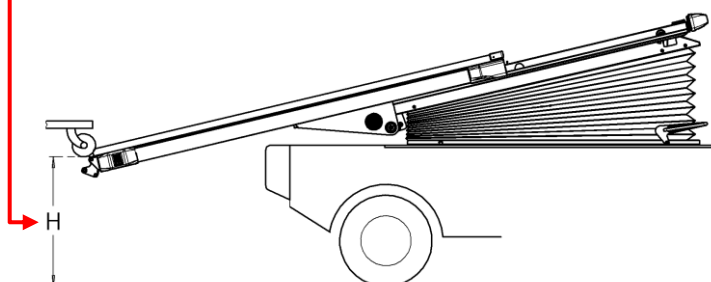

برای حفظ موقعیت مورد نظر، هر دو دکمه با علامت پیکان روی صفحه کنترل را همزمان فشار دهید.

4-2-4) سوار / پیاده کردن برانکاردر Loading / Unloading

انجام این عملیات فقط از سمت انتهای Base Support امکان پذیر است:

- ۱- دستگیره مشکی اهرم سمت انتهایی را بکشید.
- ۲- Base Support به طور خودکار به موقعیت پایین افقی می رود.
- ۳- دستگیره را دوباره کشیده و سینی کشویی را خلاص کنید. آنقدر آن را بیرون بکشید تا به آخر رسیده و از داخل قفل شود.

برای قفل شدن سینی کشویی در موقعیت "کاملاً بیرون" بلافاصله بعد از حرکت سینی به سمت بیرون دستگیره را رها کنید.



۴- هنگامی که سینی در موقعیت کاملاً بیرون قفل می شود، خودش به طور خودکار در ارتفاع از پیش تعریف شده بارگیری قرار گرفته (صفحه ۱۱ بخش 4-2-3 را ببینید) و سپس متوقف می شود.

برای تغییر مجدد ارتفاع بارگیری، از کلید کنترل انتهایی استفاده کنید تا اینکه به ارتفاع موردنظر برسد.



۵- برانکاردر را سوار / پیاده کنید. Loading / Unloading

- ۶- دستگیره مشکی سمت انتهایی را بکشید.
- ۷- دستگیره را کشیده نگاه دارید و صبر کنید تا زمانی که سینی به موقعیت افقی برسد.
- ۸- هنگامی که Base Support در موقعیت افقی قرار گرفته است، سینی را به سمت داخل آمبولانس هدایت کنید.

برای قفل شدن سینی در موقعیت "تمام داخل"، بلافاصله پس از حرکت سینی به سمت داخل دستگیره را رها کنید.



اگر پس از سوار کردن برانکاردر و قفل شدن سینی عملکردی انتخاب نشود، بعد از یک دقیقه Base Support به صورت خودکار غیرفعال خواهد شد.

در حالت خرابی یا قطع باتری

Base Support به صورت خودکار به پایین ترین موقعیت خواهد رفت و برای ایجاد امکان پیاده کردن برانکاردر در هر حالتی، کمی به سمت انتها شیب دار خواهد شد.

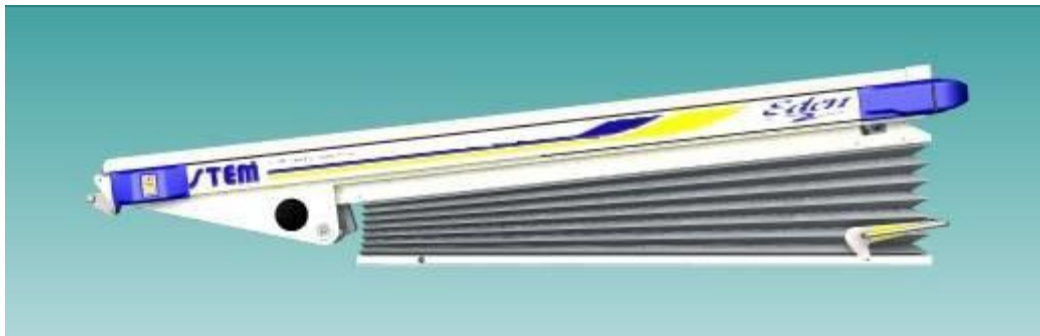
4-2-5) توصیه هایی برای کارکنان پزشکی و پیراپزشکی

ما به شما توصیه می کنیم برای بیمارانی که در حال هوشیاری هستند توضیح دهید که آنها روی یک برانکاردر مجهز به Base Support ضربه گیر دراز کشیده اند. این موضوع را برای آرامش بیشتر آنها و جلوگیری از سرگیجه ای که به دلیل حرکت نسبی بین برانکاردر و خودرو ممکن است رخ دهد و متوجه دلایل آن نشوند، برایشان توضیح دهید.



آمبولانس در حال حرکت مرتباً دچار نوسانات زیادی است، در حالی که برانکاردر هنوز تمایل دارد در خط افقی باقی بماند.

این اثر، نتیجه جذب مطلوب نوسانات و لرزه ها توسط Base Support است.

عیب یابی (۳-۴)

- نگهداری و تعمیرات باید توسط افراد مجاز، آموزش دیده به‌ویژه در ارتباط با قطعات الکتریکی و هیدرونتوماتیکی انجام شود.
- اگر ایرادی دائمی شد یا در این فصل توضیحی در مورد آن وجود ندارد، برای رفع آن تلاش دیگری نکرده و با نمایندگی فنی شرکت STEM تماس بگیرید.



هنگام کار در اطراف Base Support از علامت هشدار  برای اعلام وضعیت و احتمال خطرات استفاده کنید.



مشکل	علت (به احتمال قوی)	راه حل
سینی خلاص نمی‌شود	Base Support در موقعیت افقی قرار نگرفته است.	اهرم خلاص کن را بکشید. اگر موقعیت یابی به درستی انجام نمی‌شود، از روش دستی برای خلاص کردن قفل استفاده کنید. (صفحه ۷ بخش ۳-۴-۱ را ببینید)
صدای سوت مداوم از Base Support شنیده می‌شود و هیچکدام از عملکردها فعال نمیشوند.	/	برای Reset شدن، باتری Base Support را قطع کرده و سپس مجدداً آنرا وصل کنید.
موتور کار نمی‌کند. تنها عملکردهایی که کار می‌کنند "توقف" و "پایین" هستند.	کلید ایمنی (فیوز اتوماتیک) عمل کرده است. ممکن است به دلیل اعمال بار بیش از حد روی Base Support باشد.	۱- کلید ایمنی را خاموش کنید. (کلید ایمنی روی قاب محافظ آکاردئونی قرار دارد) ۲- دلیل توقف را برطرف کنید. (به عنوان مثال: اضافه بار روی Base Support) ۳- کلید ایمنی را مجدداً روشن کنید
موتور سوخته است.		
عملکرد "پایین ثابت" کار نمی‌کند یا خیلی آهسته است.	صافی ورودی بخش هیدرولیک باید تمیز شود.	برای تعویض آن با پشتیبانی فنی تماس بگیرید.
هنگام بیرون کشیدن سینی کشویی، کلید کنترل انتهایی کار نمی‌کند.	اتصال زنگ زده است.	برای دریافت دستورالعمل با پشتیبانی فنی تماس بگیرید.
		اتصالات را با یک پارچه آغشته به الکل تمیز کنید.

تگهداری و تعمیر (۴-۴)

به منظور نگهداری و پشتیبانی کاملا کارآمد و ادامه آن در طول دوره Warranty، انجام مراحل نگهداری و تعمیرات منظم ضروری است. ما به شما توصیه می کنیم مراحل نگهداری و تعمیرات را در نمودار ویژه موجود در این راهنما ثبت کنید.

• در صورت مشاهده هر گونه عدم تطابق با توجه به محصول اصلی باید Base Support را تا زمان تعمیر یا تعویض قطعات از دور سرویس دهی خارج نمایید.
 • لطفا برای دریافت خدمات و قطعات یدکی، فقط با نماینده فنی شرکت STEM تماس بگیرید.



هنگام کار در اطراف Base Support در حال سرویس، از علامت هشدار ⚠ برای اعلام احتمال بروز خطر استفاده کنید.

نمودار نگهداری و تعمیرات منظم (۴-۴-۱)

دوره تکرار	روش	روند ملزم به انجام
دوره تکرار روند نظافت به شدت آسیب دیدگی بیماران، شرایط محیطی و تعدد کاربری بستگی دارد.	<ul style="list-style-type: none"> • با توجه به مورد، بایک اسفنج یا پارچه به همراه مواد شوینده یا ضد عفونی کننده (مثلا مخصوص حمام) یا آب تنها تمیز شود. • برای جلوگیری از آسیب دیدن Base Support و قطعات خیلی حساس، برای کسب اطلاعات راجع به غلظت مناسب با نماینده شرکت STEM تماس بگیرید. • اسفنج یا پارچه را با مقدار محدودی آب مرطوب کنید. • پس از تمیز کاری راهنماها، میله ها و نواحی کشویی حساس به رطوبت، آنها را تا حد ممکن خشک کرده و نهایتا چرب کنید. • اگر Base Support در محیطی به کار برده می شود که در معرض آب و هوای نمک دار است (خصوصا در فصل زمستان)، برای محافظت از قطعاتی که در معرض رطوبت هستند، چرخه شستشو، خشک کردن و چرب کاری به صورت روزانه توصیه می شود. 	تمیز کاری و شستشو
	<ul style="list-style-type: none"> • برای پاک کردن سطوحی که محل خوابیدن بیمار است از هیچ نوع حلال، بنزین یا تینری استفاده نکنید. • از واترجت استفاده نکنید. 	
هر ۱۵ روز یک بار	بازدید چشمی و / یا استفاده از ابزار و دستگاه های مناسب	تست سلامت وسایل ایمنی و هشدار دهنده
هر ۱۵ روز یک بار	بازدید چشمی کف آمبولانس (تعویض عایق ها و روغن در صورت نیاز)	تست نشت روغن
هر ۶ ماه یک بار	از ابزار مناسب استفاده کنید.	تست پیچ های متصل کننده کف خودرو به Base Support و وضعیت عمومی و سفتی همه پیچ و مهره ها
هر ۶ ماه یک بار	برای بالا کشیدن آکاردئونی، نوار چسب را از قاب پایه جدا کنید (قسمت پایین تر آکاردئونی). برای اطمینان انتهای نوار چسب که به قاب متصل است را جدا نکنید. حالت کابل ها با بازدید چشمی کنید و در صورت نیاز آنها را عوض کنید.	تست سلامت کلی کابل ها برای وضعیت خلاصی و حرکت به طرفین

۵) پشتیبانی فنی

۵-۱) آدرس‌های موجود برای گرفتن پشتیبانی فنی

مشتریان برای درخواست در مواردی از قبیل Warranty (و/یا) درخواست برای تعمیر و نگهداری و یا گرفتن هرگونه اطلاعات فنی می‌توانند با بخش کمک‌های فنی نمایندگی شرکت STEM تماس بگیرند.



شرکت Hospilab.Co.UK / بهبودزیستان آریا

ایمیل سرویس و پشتیبانی فنی	تله فکس	همراه
hospilab.service@gmail.com	۰۲۱۶۶۵۶۹۰۶۸	۰۹۱۲۲۷۷۸۶۲۲

بسیاری از مشکلات فنی را می‌توان با تنظیمات بسیار آسان حل کرد، بنابراین درخواست ما از شما مطالعه دقیق دفترچه راهنمای Base Support قبل از هرگونه تماس با ما می‌باشد.

اگر هرگونه سرویسی از جانب ما نیاز دارید لطفا موارد زیر را برای ما مشخص کنید:

- مدل و شماره سریال دستگاه
- نوع مشکلی که با آن مواجه شده‌اید، برای کمک به ما نظر خود را به ما انتقال دهید.

۵-۲) قطعات یدکی

برای سفارش قطعه یدکی، فراهم کردن اطلاعات زیر الزامی می‌باشد:

- شماره سریال Base Support
- نام قطعه با شماره دیاگرام
- شماره کد موجود بر روی دستگاه

کمپانی STEM تضمین می‌کند تمام قطعات یدکی بسته به موجودی انبار و پیچیدگی آنها در اولین فرصت ممکن ارسال شود.

همیشه از قطعات یدکی اورجینال استفاده کنید. جایگزین کردن قطعات فرسوده و یا شکسته شده با قطعات یدکی با کیفیت پایین می‌تواند آسیب جدی به کاربران و خود دستگاه Base Support وارد کرده، عملکرد صحیح دستگاه را مختل نموده و از دوره تضمین خارج کند.

